

Bensiinitoitega ketaslõikur

Käesolev dokument on originaalkasutusjuhendi kokkuvõte. Enne seadme kasutuselevõttu lugege läbi põhjalikud kasutusjuhendid.

Ohutusnõuete ja juhiste eiramine võib kaasa tuua eluohtlikke vigastusi. Toode töötati välja professionaalseks kasutamiseks ja seda tohivad käsitseda, hooldada ja parandada üksnes asjaomase kvalifikatsiooniga isikud.

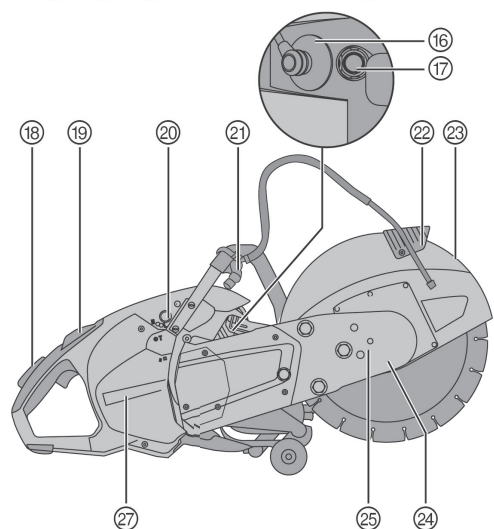
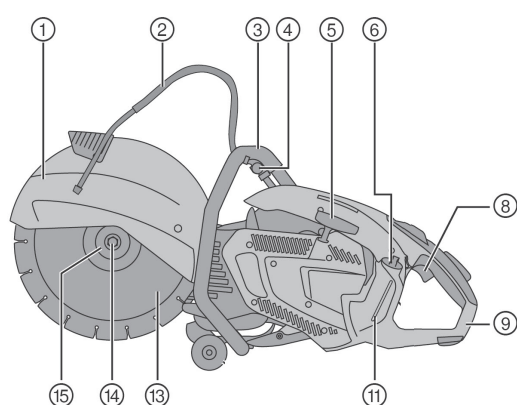

- ① Kettakaitse
- ② Veevarustus
- ③ Esikäepide
- ④ Veeventiil
- ⑤ Nöörstarter
- ⑥ Kütusepaagi kork
- ⑧ Gaasikang
- ⑨ Tagakäepide
- ⑪ Kütusepaagi näit
- ⑬ Lõikeketas
- ⑭ Pingutuskrugi
- ⑮ Kinnitusseib
- ⑯ Süüteküünlapistik
- ⑰ Dekompressiooniventiiil
- ⑱ Gaasikang
- ⑲ Sisselülitamis-/seiskamislüliti
- ⑳ Starteri pump
- ㉑ Veevarustuse liitmik
- ㉒ Kettakaitsme reguleerimise pide
- ㉕ Lukustusava lõikeketta vahetamiseks
- ㉗ Õhufiltri kate

Enne kasutuselevõttu tutvuge kaitsevarustuse kasutamise juhistega.



Bensiinitoitega ketaslõikur

Sihipärane kasutamine

Kirjeldatud toode on mootoriga ketaslõikur asfaldi ning mineraalsete materjalide või metallide kuiv- või märglõikamiseks teemant- või abrasiivsete lõikeketastega. Seadet saab juhtida käsitsi või alusele monteeritult.

Ketaslõikurit ei tohi kasutada tule- või plahvatusohtlikus piirkonnas.

Andmed

Kaal ilma lõikekettata, tühja paagiga	
Valik: DSH 900 35/14" / DSH 900-X 35/14"	12,0 kg
Valik: DSH 900 40/16" / DSH 900-X 40/16"	12,2 kg

Vibratsioonitase tagakäepideme juures ISO 19432 (EN 12096) ($a_{hv,eq}$)	
Valik: DSH 900 35/14" / DSH 900-X 35/14"	6,2 m/s ²
Valik: DSH 900 40/16" / DSH 900-X 40/16"	4,5 m/s ²

Vibratsioonitase esikäepideme juures ISO 19432 (EN 12096) ($a_{hv,eq}$)	
Valik: DSH 900 35/14" / DSH 900-X 35/14"	6,3 m/s ²
Valik: DSH 900 40/16" / DSH 900-X 40/16"	5,2 m/s ²

Tehnilised andmed	
Nimivõimsus	4,3 kW
Möödetud helivõimsustase 2000/14/EÜ (ISO 3744)	112 dB(A)
Helirõhutase ISO 19432 (ISO 11201) ($L_{pa,eq}$)	102 dB(A)

Mootori käivitamine

- Vajutage üks kord dekompressiooniventiliile.
- Vaid külmstardi puhul vajutage starteri pumbale 2-3 korda, kuni pumba pea on kütust täiesti täis.
- Vajutage gaasikangile ja hoidke seda all.
- Vajutage gaasihoovale ja hoidke seda all.
- Lükake sisselülitamise-/seiskamislüliti asendisse "Start".
- Vabastage gaasikang ja gaasihoob.
 - ◁ Aktiveeritakse poole-gaasi-asend.
- Kontrollige, kas lõikeketas pöörleb vabalt.
- Asetage parem jalg tagakäepideme alumisele osale.
- Tõmmake parema käega aeglaselt nörstaterist, kuni tunnete takistust.
- Tõmmake nörstater kiiresti lõpuni.
- Korrake seda protsessi, kuni mootor käivitub.
- Niipea kui mootor töötab, peate vajutama korraks gaasihoovale.
 - ◁ Poole-gaasi-lukustus vabaneb ja mootor töötab tavagaasiga.